

B153C, B303C

B30C-B300C

INSTRUKCJA OBSŁUGI WAGI

SERIA B/C

Spis treści:

1. Opis ogólny	3
2. Kompletacja	3
3. Dane techniczne.....	4
4. Klawisze i wskaźniki wagi.....	5
5. Zasady bezpieczeństwa	6
6. Zasady postępowania ze zużytą wagą.....	6
7. Przygotowanie wagi do pracy.....	7
8. Start wagi	8
9. Zasady eksploatacji.....	9
10. Sprawdzenie wagi	10
11. Adjustacja wagi	10
12. Połączenie z komputerem lub drukarką (opcja).....	10
13. Opis funkcji specjalnych wagi.....	13
14. Zwyczajne ważenie	14
15. Ważenie z tarowaniem	14
16. Powiększenie rozdzielczości wagi.....	14
17. Funkcja autozerowania (F..-AUt).....	15
18. Funkcja liczenia sztuk (F..-PCS).....	16
19. Funkcja ustawiania trybu współpracy z drukarką (F..-LPt).....	17
20. Funkcja ustawiania parametrów portu szeregowego (F..-rS).....	18
21. Funkcja wpisywania tary (F..-tAr)	19
22. Aktualizacja menu (F..-ACt).....	21
23. Konserwacja i usuwanie drobnych uszkodzeń	22
Deklaracja zgodności.....	23

1. Opis ogólny

Wagi platformowe serii B/C przeznaczone są do ogólnego stosowania.

Wszystkie wagi są sprawdzone pod względem metrologicznym. Zgodnie z zamówieniem wagi mogą być wzorcowane lub legalizowane.

Wagi zalegalizowane posiadają następujące cechy legalizacyjne:

- pieczęci zabezpieczające umieszczone na mierniku wagi i wkręcie mocującym czujnik wagi, znajdującym się pod szalką,
- znaki Urzędu Miar i zielony znak metrologiczny naklejony na tabliczce firmowej.

Ponowna legalizacja wag jest wymagana z chwilą naruszenia pieczęci zabezpieczających lub po upływie okresu 3 lat licząc od 1 grudnia roku pierwszej legalizacji.

W celu legalizacji ponownej należy skontaktować się z autoryzowanym serwisem AXIS.

Klasyfikacja wag wg PKWiU: 29.24.23.

Certyfikaty:



Certyfikat
zatwierdzenia typu wagi
nr PL 04 022



Certyfikat systemu jakości ISO
DIN EN ISO 9001:2000
nr 78 100 6386

2. Kompletacja

Podstawowy zestaw obejmuje:

1. Miernik z uchwytem
2. Kolumnę+3 wkręty do mocowania kolumny
3. Platformę
4. Zasilacz 12V/850mA
5. Instrukcję obsługi
6. Gwarancję

3. Dane techniczne

Typ wagi	B30C	B60C	B150C	B153C	B300C	B303C
Obciążenie maksymalne	30kg	60kg	150kg	150kg	300kg	300kg
Obciążenie minimalne	200g	400g	1kg	1kg	2kg	2kg
Działka odczytowa (d)	10g *5g *1g	20g *10g *5g *2g	50g *10g	50g *10g	100g *10g	100g *10g
Działka legalizacyjna (e)	10g	20g	50g	50g	100g	100g
Klasa dokładności	III					
Temperatura pracy	-10 ÷ +40°C					
Zakres tarowania	-30kg	-60kg	-150kg	-150kg	-300kg	-300kg
Czas ważenia	<4s					
Wymiary platformy	400x500mm		500x600mm	400x500mm	500x600mm	
Wymiary podstawy wagi	400x620x125mm		510x730 x150mm	400x620 x125mm	510x730 x150mm	
Masa wagi	12kg		25kg	12kg	25kg	
Wysokość wagi	850-870mm					
Zasilanie	~230V, 50Hz, 8VA / =12V 850mA					
Legalizacja WE	✓	✓	✓	✓	✓	✓

* wartości działek dla wag o zwiększonej dokładności ważenia, przeznaczonych do celów nie wymagających legalizacji

4. Klawisze i wskaźniki wagi

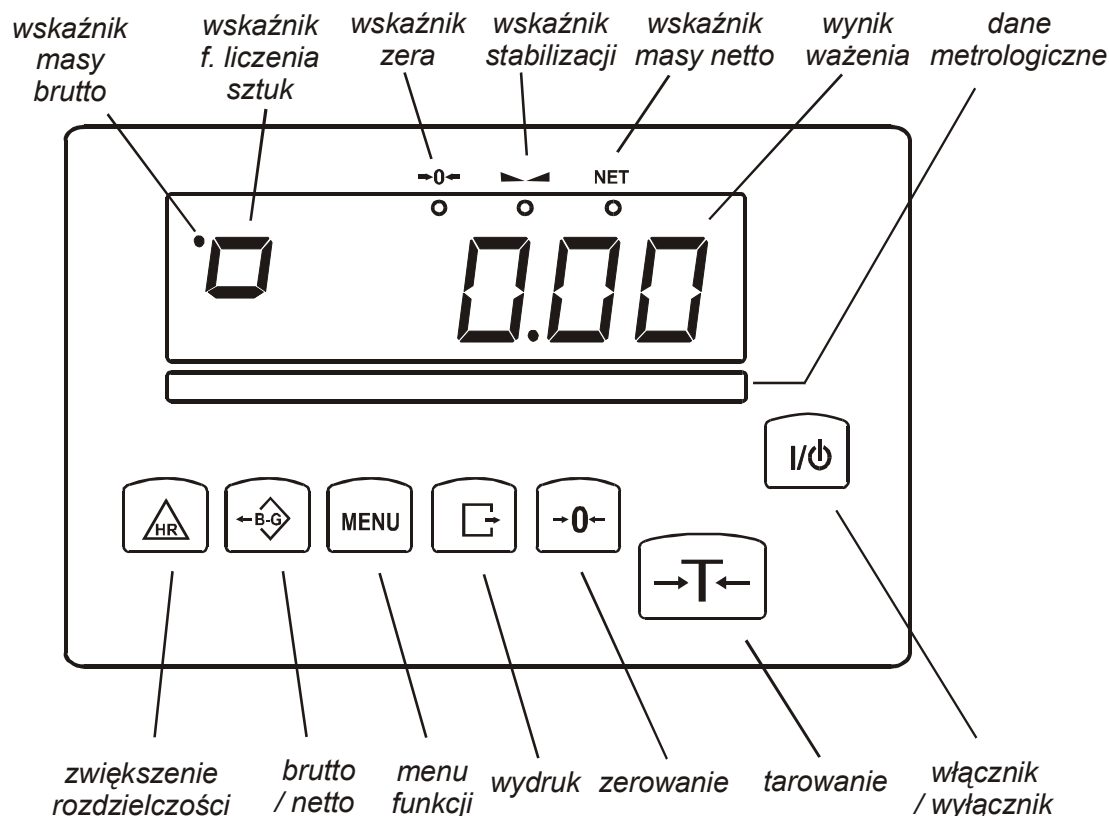

klawisz	I/ϕ	- włącznik / wyłącznik (standby),
klawisz	→T←	- tarowanie (wpisywanie masy opakowania odejmowanej od masy ważonej),
klawisz	B/G	- wskazanie masy brutto,
klawisz	→0←	- zerowanie,
klawisz	MENU	- menu funkcji specjalnych,
klawisz	☐→	- wydruk wyniku,
klawisz	HR	- zwiększenie rozdzielczości wskazań masy,
wskaźnik	→0←	- wskaźnik wyzerowania (przy nieobciążonej wadze),
wskaźnik	▾	- sygnalizuje ustabilizowanie się wyniku ważenia,
wskaźnik	NET	- masa netto (po użyciu klawisza →T←),
wskaźnik	'	- masa brutto (po użyciu klawisza B/G),
wskaźnik	◻	- wskaźnik funkcji liczenia sztuk (wskazania w sztukach)

wersja z wyświetlaczem LCD:

wskaźnik	MODE	- wskaźnik włączenia funkcji specjalnej,
wskaźnik	słupkowy	- wskaźnik obciążenia wagi (0-100%).
wskaźnik	OFF	- wyłączenie wagi klawiszem ϕ (standby),
wskaźnik	B/G	- masa brutto (po użyciu klawisza B/G),
wskaźnik	pcs	- wskazania w sztukach

5. Zasady bezpieczeństwa

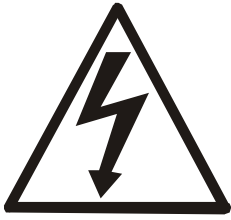

Niezbędne jest uważne zapoznanie się z przedstawionymi niżej zasadami bezpieczeństwa pracy z wagą, przestrzeganie których jest warunkiem uniknięcia porażenia prądem oraz uszkodzenia wagi lub podłączonych do niej urządzeń.

- Do zasilania wagi należy używać gniazda sieciowego ze stykiem ochronnym (nie dotyczy wag z zasilaczem zewnętrznym).
- Naprawy i niezbędne regulacje wagi mogą być wykonywane jedynie przez wykwalifikowany personel.
- Aby uniknąć zagrożenia pożarem należy stosować jedynie właściwy typ zasilacza (jeżeli zasilacz jest dostarczany wraz z wagą), a napięcie zasilające musi być zgodne z danymi technicznymi.
- Nie należy używać wagi przy zdjętej części obudowy.
- Nie używać wagi w atmosferze grożącej wybuchem.
- Nie używać wagi w miejscach o dużej wilgotności.
- W przypadku podejrzenia uszkodzenia wagi należy ją wyłączyć i nie używać do momentu sprawdzenia w wyspecjalizowanym serwisie.

6. Zasady postępowania ze zużytą wagą



Zgodnie z obowiązującymi przepisami dotyczącymi ochrony środowiska naturalnego nie należy zużytych urządzeń elektronicznych umieszczać w pojemnikach wraz ze zwykłymi odpadkami.

- Zużytą wagę po zakończeniu eksploatacji można będzie przekazać jednostkom uprawnionym do zbierania zużytego sprzętu elektronicznego lub do miejsca jej zakupu.

7. Przygotowanie wagi do pracy

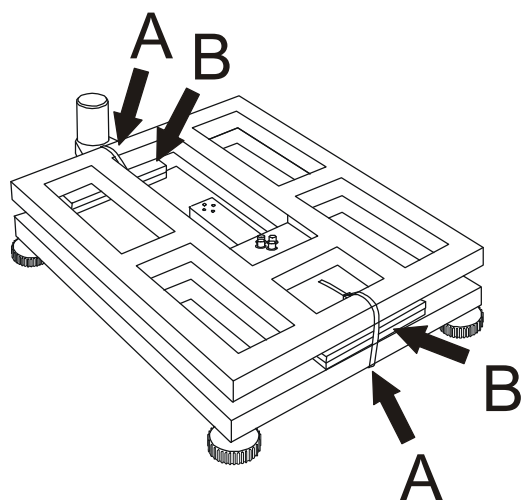

1. Otworzyć opakowanie nie wyjmując wagi. Usunąć elementy styropianowe i folie zabezpieczające.
2. Zdjąć szalkę 1.
3. Przeciąć opaski A i usunąć elementy zabezpieczenia transportowego B.

Uwaga: Pozostawienie elementów zabezpieczenia transportowego uniemożliwia ważenie.

4. Chwycić równocześnie miernik 2 i kolumnę 3, lekko naprężając łączący je przewód.
5. Włożyć kolumnę 3 w uchwyt kolumny 4.
6. Ułożyć przewód łączący w sposób pokazany na rysunku i włożyć zapas przewodu do wnętrza kolumny. Nałożyć miernik 2 na kolumnę 3 i dokręcić śrubę zaciskową 5.
7. Chwycić platformę wagi 7, ostrożnie wyjąć wagę z opakowania.

Uwaga: Należy uważać, aby nieumocowana kolumna 3 nie wysunęła się z uchwytu 4.

8. Za pomocą klucza imbusowego wkręcić trzy wkręty dociskowe 6 w otwory gwintowane uchwytu kolumny 4 w celu unieruchomienia kolumny.

9. Umieścić wagę na stabilnym podłożu w miejscu nienarażonym na drgania mechaniczne i ruchy powietrza.

10. Za pomocą obrotowych nóżek ustawić poziom wagi. Pęcherzyk powietrza w poziomnicy znajdującej się obok uchwytu kolumny powinien zająć środkowe położenie. Zakontrować nóżki nakrętkami.

11. Nałożyć szalkę 1 na platformę 7.

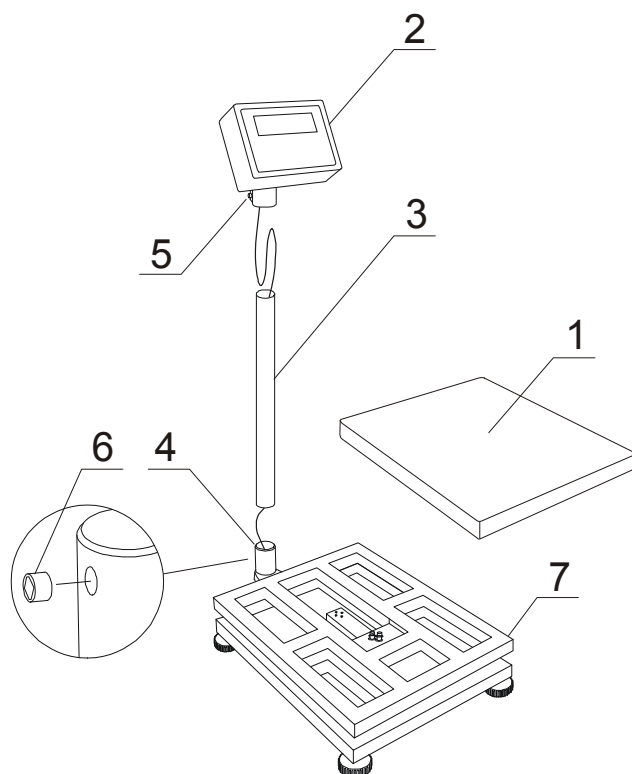

Dobrze



Źle

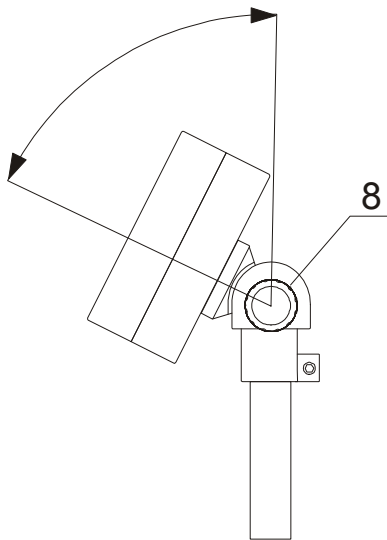

12. Odkręcić śrubę nachylenia miernika δ , ustawić kąt dogodny do odczytu wskazań wagi. Dokręcić śrubę δ w celu unieruchomienia miernika.

8. Start wagi

Przy nieobciążonej wadze włączyć wtyczkę sieciową zasilacza wagi do gniazda sieci $\sim 230V/50Hz$ i wtyczkę wyjściową zasilacza włączyć do gniazda zasilania 12V znajdującego się z tyłu miernika wagi.

Spowoduje to następującą sekwencję działań wagi:

88888



C-1

...

C-6



b-...



·-0- 0.00

Test wyświetlacza.

Testy podstawowych podzespołów elektronicznych wagi zakończone komunikatami: C1, C-2, ... C-6.

Wyświetlenie wersji programu wagi.

Gotowość do ważenia.

9. Zasady eksploatacji

1. Przed wykonaniem pomiaru waga powinna być prawidłowo wyzerowana, co sygnalizuje wskaźnik $\rightarrow 0 \leftarrow$. Jeżeli przy nieobciążonej wadze sygnalizacja zera nie świeci się lub wyświetla się ----, należy nacisnąć klawisz $\rightarrow 0 \leftarrow$.
2. Waga umożliwia tarowanie w całym zakresie pomiarowym. Dokonuje się tego przez naciśnięcie klawisza $\rightarrow T \leftarrow$. W celu ułatwienia kontroli masy znajdującej się na szalce i uniknięcia przekroczenia zakresu pomiarowego, wagi z wyświetlaczem LCD posiadają wskaźnik obciążenia wyskalowany 0÷100%.
3. Wynik ważenia należy odczytywać podczas świecenia się wskaźnika $\blacktriangle \blacktriangleleft$, sygnalizującego ustabilizowanie się wyniku.
4. Na czas, gdy nie dokonuje się ważenia, lecz wymagana jest gotowość wagi do pracy, można wyłączyć wagę klawiszem I/⏻. Spowoduje to wyłączenie układu odczytowego wagi i przejście do tzw. stanu gotowości, sygnalizowanego wskaźnikiem *OFF* (wagi z wyświetlaczem LCD). Włączenie wagi następuje po naciśnięciu klawisza I/⏻. Po wykonaniu autotestów waga jest gotowa do pracy z pełną dokładnością.
5. Ważoną masę należy umieszczać na środku szalki.



**Nie należy zrzucać ważonych przedmiotów na szalkę.
Aby tego uniknąć zaleca się umieszczenie wagi na podeście.**



**Nie należy przeciążać wagi powyżej 20% obciążenia
maksymalnego (Max).**

6. Wagę należy chronić przed kurzem, agresywnymi pyłami i płynami. W celu oczyszczenia zaleca się zmywać wodą z dodatkiem mydła i osuszać.

10. Sprawdzenie wagi

Podczas eksploatacji wagi, w celu potwierdzenia jej sprawności, przed rozpoczęciem i po zakończeniu serii pomiarów zaleca się sprawdzić dokładność ważenia nakładając przedmiot o dokładnie znanej masie.

Do sprawdzenia wagi legalizowanej należy użyć wzorca masy posiadającego aktualne świadectwo wzorcowania. W przypadku stwierdzenia przekroczenia dopuszczalnego błędu pomiaru wagi zaleca się kontakt z autoryzowanym serwisem celem dokonania adjustacji wagi.

11. Adjustacja wagi



Adjustacja wagi może być wykonana jedynie przez autoryzowany serwis, gdyż wiąże się z koniecznością naruszenia plomb zabezpieczających wagę, wymaganych w przypadku korzystania z gwarancji.

12. Połączenie z komputerem lub drukarką (opcja)

W celu przesyłania danych do urządzeń zewnętrznych waga jest wyposażona w złącze RS232C lub RS485 (opcja).

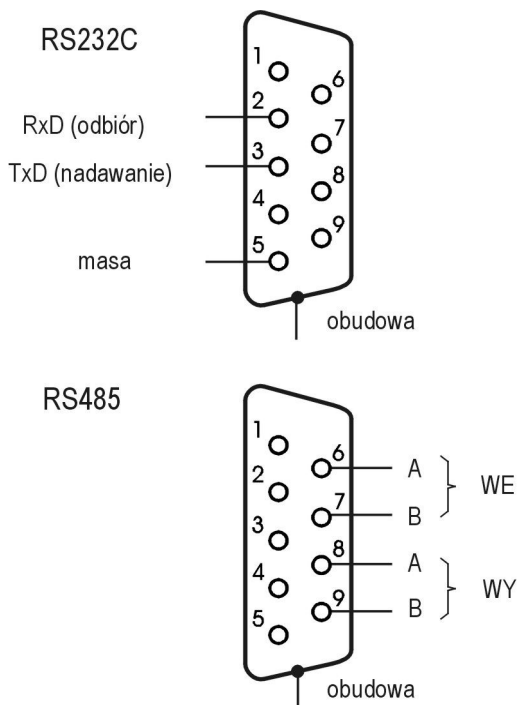

Przy współpracy z komputerem waga przesyła wynik ważenia pod wpływem sygnału inicjującego z komputera lub po naciśnięciu klawisza  w wadze.

Przy współpracy z drukarką wysyłanie danych odbywa się automatycznie po nałożeniu próbki i ustabilizowaniu się wskazań wagi, przy czym następną transmisja jest możliwa po zdjęciu próbki. Wysyłane są: kolejny numer pomiaru i wynik ważenia (patrz Funkcja ustawiania trybu współpracy z drukarką).

W wykonaniu specjalnym waga może być wyposażona w drugie złącze, np. realizujące ciągłą transmisję bieżących wyników do dodatkowego wyświetlacza.

Do współpracy z wagą komputer musi mieć program umożliwiający obróbkę danych z wagi. Programy takie znajdują się w ofercie producenta wagi.

Szczegółowy opis protokołu transmisji danych (protokół LONG):

Parametry transmisji: 8 bits, 1 stop bit, no parity, baud rate 4800bps,

Sposób wymiany danych:

- Odczytanie wskazania wagi (odpowiada użyciu klawisza  w wadze):
Komputer→Waga: **S I** CR LF (53h 49h 0Dh 0Ah) – sygnał inicjujący,
Waga→Komputer: waga wysyła 16 bajtów danych zgodnie z opisem:
 - Bajt 1 - znak „-” lub spacja
 - Bajt 2 - spacja
 - Bajt 3÷4 - cyfra lub spacja
 - Bajt 5÷9 - cyfra, przecinek lub spacja
 - Bajt 10 - cyfra
 - Bajt 11 - spacja
 - Bajt 12 - k, l, c, p lub spacja
 - Bajt 13 - g, b, t, c lub %
 - Bajt 14 - spacja
 - Bajt 15 - CR
 - Bajt 16 - LF

Uwaga:

Wpisanie numeru sieciowego wagi ($F..-rS / nr$) różnego od zera powoduje zmianę sposobu pracy wagi: komunikacja komputera z wagą jest możliwa po zalogowaniu wagi komendą: 02h nr_wagi. Wylogowanie następuje po komendzie 03h. Używając programu do testowania złącza RS dostępnego na stronach [www.axis.pl / programy komputerowe](http://www.axis.pl/programy_komputerowe) należy np. dla wagi nr 1 wpisać: \$0201, a następnie SI, wylogowanie: \$03.

- Tarowania wagi z komputera (odpowiada użyciu klawisza $\rightarrow T \leftarrow$ w wadze):
Komputer→Waga: **S T** CR LF (53h 54h 0Dh 0Ah),
Waga→Komputer: brak odpowiedzi,
- Zerowanie wagi (odpowiada użyciu klawisza $\rightarrow 0 \leftarrow$ w wadze):
Komputer→Waga: **S Z** CR LF (53h 5Ah 0Dh 0Ah),
Waga→Komputer: brak odpowiedzi,
- Włączenie/wyłączenie wagi (odpowiada użyciu klawisza I/ϕ w wadze):
Komputer→Waga: **S S** CR LF (53h 53h 0Dh 0Ah),
Waga→Komputer: brak odpowiedzi,
- Wyświetlenie MENU (odpowiada użyciu klawisza *MENU* w wadze):
Komputer→Waga: **S F** CR LF (53h 46h 0Dh 0Ah),

Waga→Komputer: brak odpowiedzi,

- Ustawienie wartości progu 1 (opcja):
Komputer→Waga: **S L $DI...DN$ CR LF** (53h 4Ch $DI...DN$ 0Dh 0Ah)
gdzie: $DI...DN$ – wartość progu, maksymalnie 8 znaków,
Waga→Komputer: brak odpowiedzi,
- Przykład:
Aby ustawić 1000g w wadze B1.5 (d=0.5g) należy wpisać:
S L 1 0 0 0 . 0 CR LF (53h 4Ch 31h 30h 30h 2Eh 30h 0Dh 0Ah).
Aby ustawić 100kg w wadze B150 (d=50g) należy wpisać:
S L 1 0 0 . 0 0 CR LF (53h 4Ch 31h 30h 30h 2Eh 30h 30h 0Dh 0Ah),
- Ustawienie wartości progu 2 (opcja):
Komputer→Waga: **S H $DI...DN$ CR LF** (53h 48h $DI...DN$ 0Dh 0Ah),
gdzie: $DI...DN$ – wartość progu, maksymalnie 8 znaków,
Waga→Komputer: brak odpowiedzi.

Kabel połączeniowy WK-1 (łączy wagę z komputerem/złącze 9-pin):

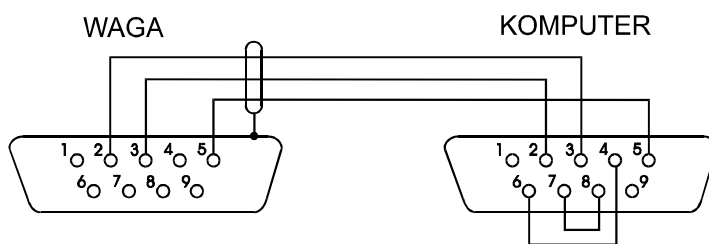

13. Opis funkcji specjalnych wagi

Wszystkie wagi oprócz podstawowych funkcji metrologicznych: ważenia i tarowania, posiadają zestaw funkcji specjalnych użytkownika.

Podstawowy pakiet funkcji użytkownika zawiera następujące funkcje:

- autozerowanie (*AUt*),
- liczenie sztuk (*PCS*),
- wpisywanie tary (*tAr*),
- ustawianie trybu pracy portu szeregowego (*LPt*),
- ustawianie parametrów portu szeregowego (*rS*),
- aktualizacja menu (*ACt*).

Inne funkcje mogą być udostępniane użytkownikowi jako opcje na zamówienie (opis wszystkich funkcji użytkownika znajduje się w osobnej broszurze).

Po naciśnięciu klawisza *MENU* wyświetlane jest menu startowe. Funkcje wyświetlane są z kolejnymi numerami: *F1-PCS*, *F2-AUt*, itd.



Użytkownik może zmienić skład menu włączając lub wyłączając dostępne funkcje specjalne za pomocą funkcji Aktualizacja menu (*ACt*).

Podczas przełączania funkcji specjalnych na wyświetlaczu pojawia się wskaźnik *MODE*.

Do opisu działania funkcji posłużono się rysunkami przedstawiającymi kolejne sytuacje podczas pracy z wagą. Na rysunkach „rączka” wskazuje klawisz, który należy przycisnąć w sytuacji pokazanej na rysunku po lewej stronie.

Znaczenie symboli rysunkowych:



- nałożono obciążenie na szalkę



- zdjęto obciążenie

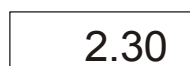

- nacisnąć przycisk podczas wyświetlania wskazania obok



- zmiana wymuszona



- zmiana automatyczna

14. Zwyczajne ważenie

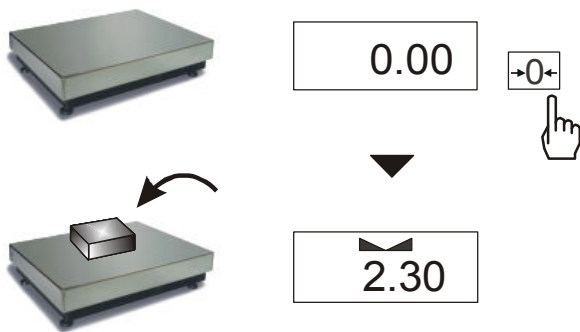

Klawisz $\rightarrow 0 \leftarrow$ działa tylko przy nieobciążonej szalce i powoduje wyzerowanie wskazań wagi.

Wyniki ważenia należy odczytywać podczas wyświetlania wskaźnika "┌┐".

15. Wążenie z tarowaniem

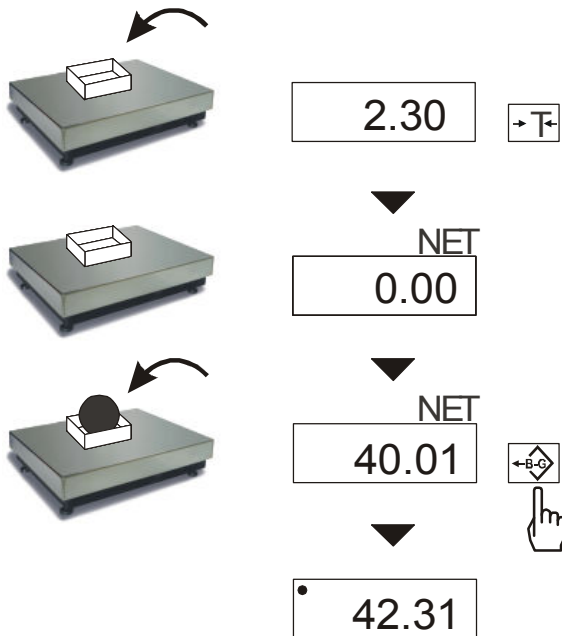

Waga umożliwia tarowanie w całym zakresie pomiarowym.

Klawisz *B/G* umożliwia odczytanie masy brutto.

Uwaga: Ponowne użycie klawisza *B/G* powoduje powrót do wskazań masy netto.

16. Powiększenie rozdzielczości wagi

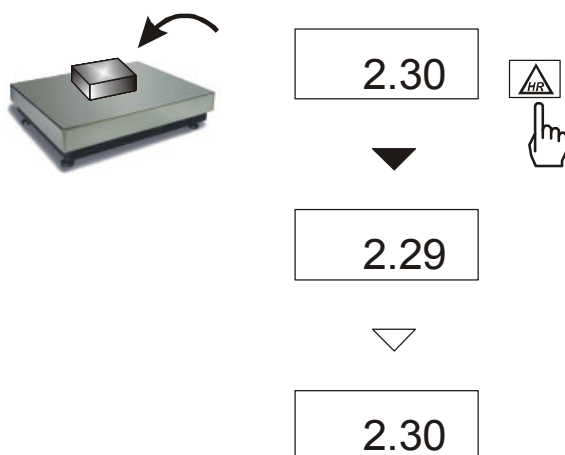

Klawisz *HR* powoduje chwilowe wyświetlenie wyniku ważenia (ok. 5s.) z maksymalną rozdzielczością, na jaką pozwala procesor wagi. Klawisz jest szczególnie przydatny w wagach legalizowanych z działką odczytową $d=e$.

Wynik z powiększoną rozdzielczością stanowi informację pomocniczą i nie może być wydrukowany lub wysłany do komputera za pomocą klawisza $\rightarrow \leftarrow$.

17. Funkcja autozerowania (F..-Aut)



0.01

MENU



F.. -AUT

→T←



F.. -0



F.. -1

→T←



▪ 0.00

Włączenie funkcji powoduje automatyczne podtrzymywanie zerowych wskazań wagi w czasie, gdy szalka nie jest obciążona lub wskazanie zerowe uzyskano przez naciśnięcie klawisza →T←.

W celu zakończenia pracy z funkcją, nacisnąć klawisz *MENU*, a następnie, używając klawisza →T←, wybrać *F..-Aut* i *F..-0*.

Uwaga:

Przez 10 min. po włączeniu wagi, funkcja działa samoczynnie.

18. Funkcja liczenia sztuk (F..-PCS)

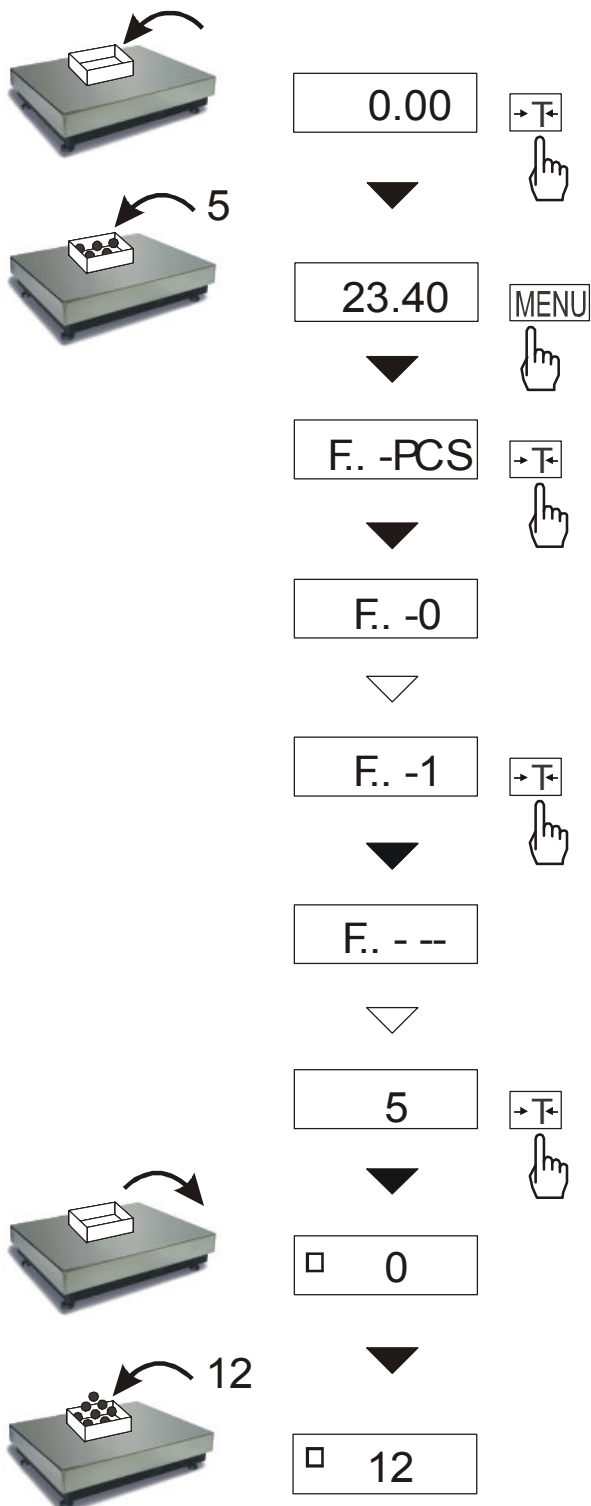

The diagram shows the following sequence of actions and screen displays:

- Initial state: Scale shows 0.00. A hand icon points to the $\rightarrow T \leftarrow$ key.
- Action: Press $\rightarrow T \leftarrow$. Screen shows a downward arrow.
- Screen shows 23.40. A hand icon points to the MENU key.
- Action: Press MENU. Screen shows a downward arrow.
- Screen shows F..-PCS. A hand icon points to the $\rightarrow T \leftarrow$ key.
- Action: Press $\rightarrow T \leftarrow$. Screen shows a downward arrow.
- Screen shows F..-0. A hand icon points to the $\rightarrow T \leftarrow$ key.
- Action: Press $\rightarrow T \leftarrow$. Screen shows a downward arrow.
- Screen shows F..-1. A hand icon points to the $\rightarrow T \leftarrow$ key.
- Action: Press $\rightarrow T \leftarrow$. Screen shows a downward arrow.
- Screen shows F..- --. A hand icon points to the $\rightarrow T \leftarrow$ key.
- Action: Press $\rightarrow T \leftarrow$. Screen shows a downward arrow.
- Screen shows 5. A hand icon points to the $\rightarrow T \leftarrow$ key.
- Action: Press $\rightarrow T \leftarrow$. Screen shows a downward arrow.
- Screen shows \square 0. A hand icon points to the $\rightarrow T \leftarrow$ key.
- Action: Press $\rightarrow T \leftarrow$. Screen shows a downward arrow.
- Screen shows \square 12.

Funkcja ta pozwala na policzenie jednakowych detali, np. śrub lub gwoździ znajdujących się w ważonej porcji.

Pomiar odbywa się w dwóch fazach:

- faza pierwsza - wyliczenie masy pojedynczego detalu na podstawie próbki określonej ilości sztuk: 5, 10, 20, 50, 100, 200 lub 500 detali,

- faza druga - policzenie detali w porcji ważonej.

Zaleca się, żeby masa jednego detalu była większa od działki odczytowej wagi oraz masa próbki używanej w pierwszej fazie była większa od 100 działek odczytowych.

W celu zakończenia pracy z funkcją nacisnąć klawisz *MENU*, a następnie, używając klawisza $\rightarrow T \leftarrow$, wybrać *F..-PCS* i *F..-0*.

Uwagi:

1. Komunikat "Err-3" oznacza, że na szalkę nie nałożono próbki.

Ten sam komunikat pojawi się, gdy masa pojedynczego detalu jest mniejsza od jednej działki odczytowej (można przystąpić do liczenia sztuk zdając sobie sprawę, że powiększa się błędy).

2. Wybranie " _ _ " zamiast ilości detali w próbce powoduje przywołanie wartości wpisanej poprzednio (wartość ta musi być wpisana, w przeciwnym razie pojawi się komunikat o błędzie).

3. W czasie działania funkcji klawisz $\rightarrow T \leftarrow$ działa normalnie.

4. W wagach z wyświetlaczem LCD, znak " \square " jest zastąpiony przez "pcs".

19. Funkcja ustawiania trybu współpracy z drukarką (F..LPt)

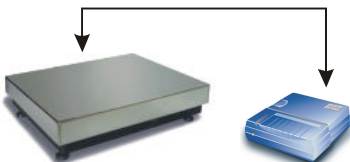
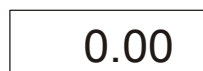
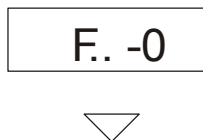

Funkcja ta ustawia interfejs wagi do współpracy z drukarką.

Po jej włączeniu drukowanie kolejnego numeru pomiaru i wskazania wagi odbywa się automatycznie, tj. po nałożeniu i zdjęciu ważonej próbki, bez użycia klawisza .

W celu przejścia do trybu współpracy z komputerem (uaktywnienie klawisza  i transmisja wyników pomiarów bez numeracji) nacisnąć klawisz *MENU*, a następnie, używając klawisza $\rightarrow T \leftarrow$, wybrać *F..-LPt* i *F..-0*.

20. Funkcja ustawiania parametrów portu szeregowego (F..rS)

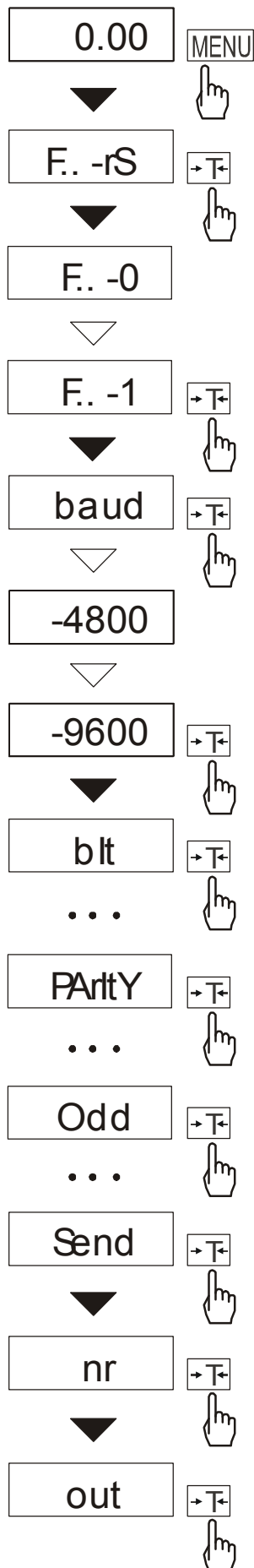

Funkcja dostępna jest w wagach wyposażonych w port szeregowy, np. RS232C i pozwala ustawić następujące parametry transmisji złącza szeregowego:

- prędkość transmisji (*bAud*: 1200, 4800, 9600),
- ilość bitów w bajcie (*bit*: 7, 8),
- kontrola parzystości (*PArTY*: 0, 1; *Odd*: 0, 1),
- nr wagi przy podłączeniu kilku wag do jednego komputera (jeśli waga nie pracuje w sieci wielostanowiskowej, powinno być wpisane 0),
- transmisja ciągła – bez użycia klawisza , ok. 10 wyników na sekundę (*SEnd*: 0, 1).

Parametry ustawiane standardowo podkreślono.

W celu ustawienia wybranych parametrów należy włączyć funkcję *F..rS*, wybrać odpowiedni parametr i nacisnąć klawisz →T← podczas wyświetlania potrzebnej wartości parametru lub opcji. Na schemacie obok jako przykład pokazano sposób postępowania przy ustawianiu prędkości transmisji 9600 bps.

Po ustawieniu właściwych parametrów i opcji wyjście z funkcji odbywa się poprzez wybranie *out*.

21. Funkcja wpisywania tary (F.-tAr)

Funkcja ta umożliwia pomiar masy brutto towaru w pojemniku o znanej wartości masy, a następnie odczyt wyliczonej masy netto towaru. W tym celu wartość tary należy wcześniej wpisać do pamięci wagi. Wpisana wartość tary może być przywoływana przez naciśnięcie klawisza $\rightarrow 0 \leftarrow$ przy nieobciążonej szalce. Wpisywanie wartości tary może być dokonane za pomocą klawiszy wagi lub z „natury”, gdy możliwe jest umieszczenie pustego pojemnik na szalce.

Wpisanie wartości tary:

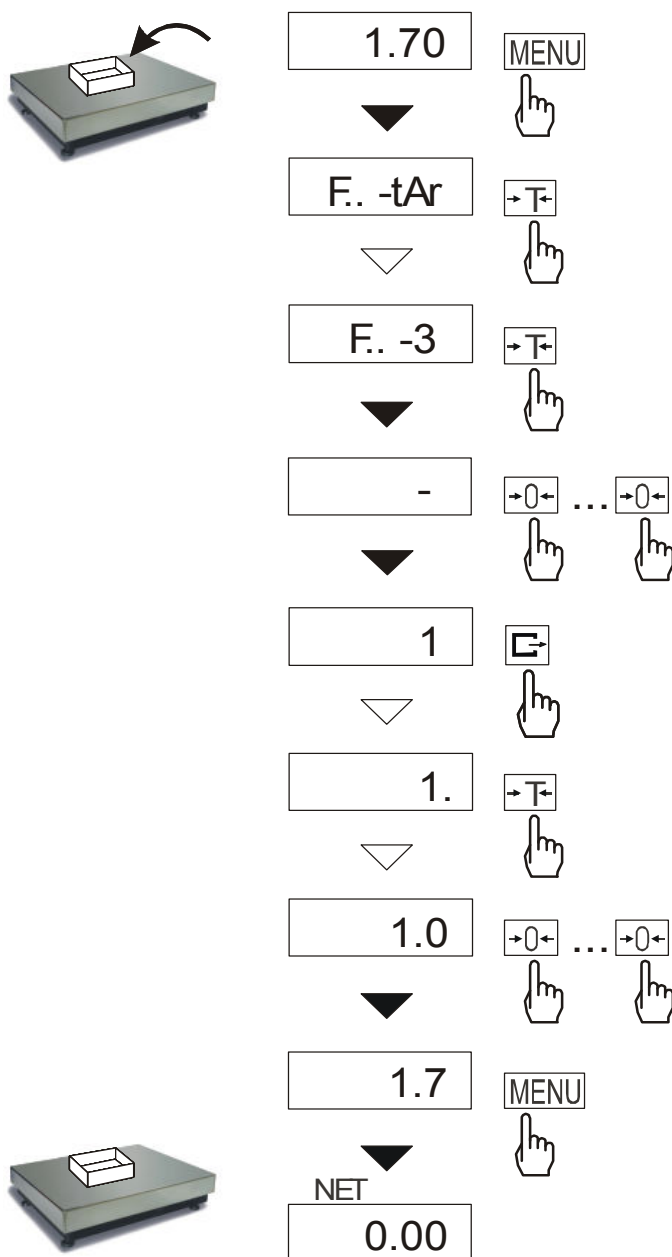

Po wybraniu funkcji wyświetlane są następujące opcje:

- F-0 – wyłączenie funkcji,
- F-1 – włączenie funkcji z tarą wpisaną poprzednio,
- F-2 – wpisanie masy znajdującej się na szalce jako tary,
- F-3 – wpisanie wartości tary za pomocą klawiszy: $\rightarrow 0 \leftarrow$, $\rightarrow T \leftarrow$, $\rightarrow \leftarrow$, $\rightarrow T \leftarrow$ i MENU,
- F-4 – wydruk wpisanej tary .

Włączenie funkcji jest sygnalizowane wskaźnikiem NET.

Opcje F-1 i F-0 umożliwiają czasowe wyłączenie i ponowne włączenie funkcji z ostatnio wpisaną wartością tary.

Uwaga:
Wartość tary jest przechowywana w pamięci wagi również po wyłączeniu zasilania.

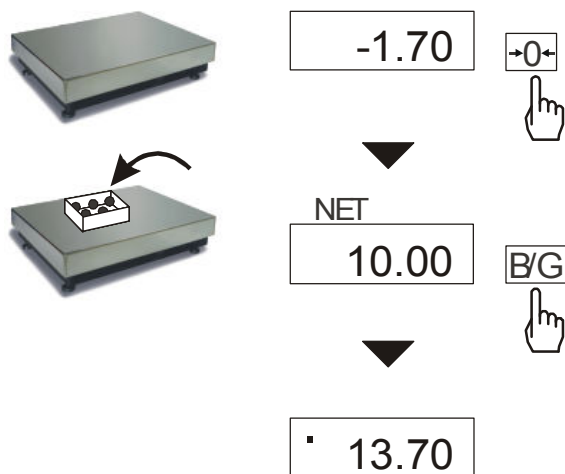
Pomiar z przywołaniem wpisanej tary:

Podczas pomiaru z włączoną funkcją *tAr* użycie klawisza **→0←**, powoduje wyzerowanie wagi z jednoczesnym przywołaniem wartości tary zapisanej z pamięci wagi. Wartość ta wyświetlana jest ze znakiem „-”.

Klawisz *B/G* umożliwia przejście do wskazań masy brutto. Ponowne użycie klawisza *B/G* powoduje powrót do wskazań netto.

Uwaga:

Przy nieobciążonej wadze klawisz **→T←** nie działa, w celu przywołania tary należy użyć klawisza **→0←**.

22. Aktualizacja menu (F..-ACt)

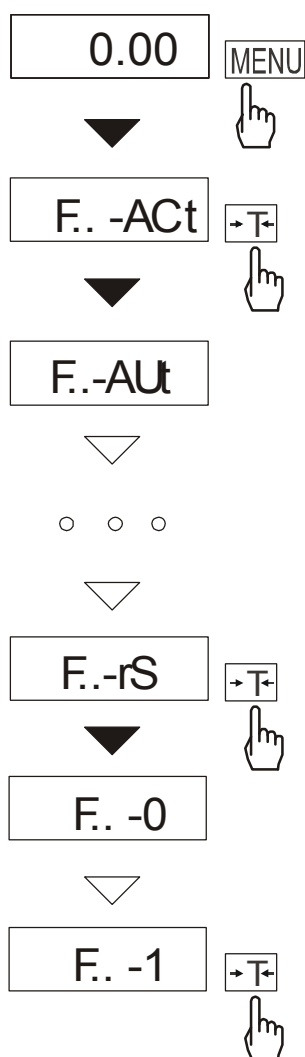

Spośród dostępnych funkcji użytkownika możliwe jest wybranie tych, które mają być wyświetlane bezpośrednio po naciśnięciu klawisza *MENU*. Pozwala to uniknąć kolejnego wyświetlania całej listy dostępnych funkcji, co niepotrzebnie wydłuża czas operacji.

Na rysunkach obok przedstawiono kolejne czynności powodujące dodanie przykładowej funkcji ustawiania parametrów złącza RS232C (*F..-rS*) do menu funkcji.

W celu usunięcia funkcji z menu w ostatniej operacji należy zamiast *F..-1* należy wybrać *F..-0*.

23. Konserwacja i usuwanie drobnych uszkodzeń

1. Wagę należy utrzymywać w czystości.
2. Należy uważać, aby w trakcie użytkowania pomiędzy platformę a podstawę wagi nie dostały się zanieczyszczenia. W przypadku stwierdzenia zanieczyszczeń należy zdjąć szalkę (unosząc ją w górę). Usunąć zanieczyszczenia, a następnie założyć szalkę.
3. W przypadku nieprawidłowej pracy spowodowanej krótkotrwałym zanikiem napięcia w sieci należy wagę wyłączyć wyjmując z gniazdka wtyk sznura sieciowego, a następnie po upływie kilku sekund ponownie ją włączyć.
4. Komunikat „*Err-b*” pojawiający się po włączeniu nieobciążonej wagi oznacza mechaniczne uszkodzenie czujnika wagi.
5. Zabrania się wszelkich napraw przez osoby nieupoważnione.
6. W celu dokonania naprawy wagi, należy się zwrócić do najbliższego punktu serwisowego.

Komunikaty awaryjne:

Komunikat	Przyczyna	Zalecenie
C-1 ... 6 (ponad 1min.)	negatywny wynik autotestu	zgłosić do serwisu
<i>Err-b</i>	waga obciążona przy włączaniu	zdejmować obciążenie z wagi
	uszkodzenie mechaniczne czujnika wagi	zgłosić do serwisu
<i>L</i>	brak szalki	nałożyć szalkę
	uszkodzenie mechaniczne wagi	zgłosić do serwisu
<i>H</i>	przeciążenie wagi	zdejmować obciążenie z wagi
	uszkodzenie mechaniczne wagi	zgłosić do serwisu
nie działa wskaźnik 	niestabilne posadowienie wagi, wibracje podłoża, podmuchy powietrza	umieścić wagę w miejscu zapewniającym stabilność wskazań
	uszkodzenie wagi	zgłosić do serwisu
-----	niezakończone tarowanie	zgłosić do serwisu
- -	tarowanie nie dokonało się (zbyt małe obciążenie lub użycie B/G)	zerować wagę lub ponownie nacisnąć B/G
- -	zerowanie przy zbyt dużym obciążeniu	tarować wagę

Deklaracja zgodności

My:

AXIS Spółka z o.o. 80-125 Gdańsk, ul.Kartuska 375B

z całą odpowiedzialnością deklarujemy, że wagi:

B30C, B60C, B150C, B153C, B300C i B303C

oznakowane znakiem CE są zgodne z:

1. Normą PN-EN 61010-1:2004 Wymagania bezpieczeństwa dotyczące elektrycznych przyrządów pomiarowych, automatyki i urządzeń laboratoryjnych zharmonizowaną z dyrektywą 73/23/EWG (niskonapięciową),
2. Normą PN-EN 55022:2000 Kompatybilność elektromagnetyczna (EMC) – Urządzenia informatyczne – Charakterystyki zaburzeń radioelektrycznych – Poziomy dopuszczalne i metody pomiaru i PN-EN 61000-4-3 Kompatybilność elektromagnetyczna (EMC) – Część 4-3: Metody badań i pomiarów - Badanie odporności na pole elektromagnetyczne o częstotliwości radiowej zharmonizowanymi z dyrektywą 89/336/EWG (dotyczącą kompatybilności elektromagnetycznej).

Ponadto wagi posiadające na tabliczkach firmowych:

- naklejkę z dwoma cyframi roku dokonania oceny zgodności i z numerem jednostki notyfikowanej dokonującej oceny,
- zielone oznakowanie metrologiczne M,
- cechę zabezpieczającą nałożoną przez jednostkę notyfikowaną



są wykonane zgodnie z certyfikatem zatwierdzenia typu WE nr PL 04 022 i mają legalizację WE potwierdzającą zgodność z:

3. Normą PN-EN 45501 Zagadnienia metrologiczne wag nieautomatycznych, wyd. grudzień 1999 zharmonizowaną z Dyrektywą Rady 90/384/EWG zmienioną przez Dyrektywę Rady 93/68/EWG.

Informacje dodatkowe:

- Badania na zgodność z Dyrektywami 73/23/EWG i 89/336/EWG zostały wykonane w Laboratorium Badawczym Oddziału Instytutu Elektrotechniki w Gdańsku, akredytowanym przez PCA,
- Certyfikat zatwierdzenia typu WE nr PL 04 022 wydany został przez Główny Urząd Miar w Warszawie (Jednostka Notyfikowana Nr 1440).

Gdańsk, 24.11.2008 r.

Z upoważnienia Dyrektora AXIS Sp. z o.o.:

Szef Produkcji

mgr inż. Jan Kończak

A handwritten signature in black ink, appearing to read 'Jan Kończak', is written over a horizontal line. Below the line, the word 'Podpis' is printed in a standard font.

Podpis

Notatki